

- 上からのクランプと下からのリフティングが両方できます。
- 異形状の2種類のアームが使用できます。
- クランプアームの長さが広範囲です。

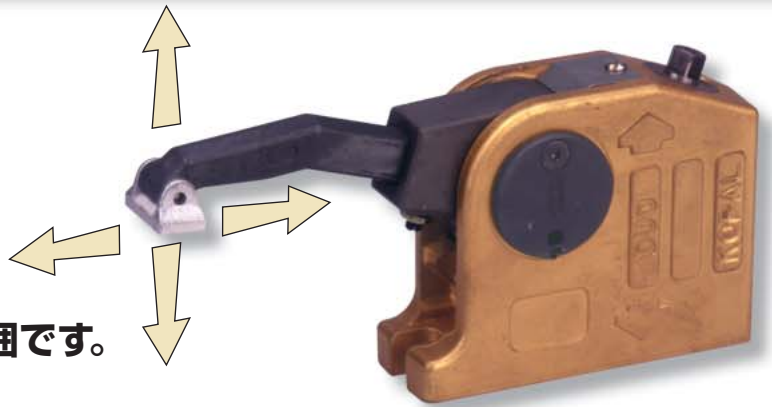

—アルミ製回転シューとボディー、鋼鉄製アーム—

クランプ	クランプ力	アーム長さ	クランプ高さ	リフティング高さ	型番	価格
デュオ11000	11000N.	46~91mm	0~129mm	4~142mm	KM21-020	¥106,000

※鋼鉄製アームが2ヶ、クランピングキー、取り付けねじが各1ヶ付いています。

アクセサリ及び部品のみ	型番	価格
アルミ製ライザーブロック74mm高さ	KM06-050	¥21,700
ビニールコーティングのクランピングキー58mm高さ(標準)	KM06-160	¥ 6,520

どうしてデュオなのか?

- Tスロット付テーブル用
- タップ穴付テーブル用

1. Tナットと取り付けねじをスロットに挿入します。
2. クランプの位置を決めて、付属のクランピングキーを使用してテーブルに固定します。
3. 同じクランピングキーを使用して、加工物をクランプします。
3. 加工物を加工します。

デュオのアームを緩めてもデュオはテーブルのスロットに固定されたままです。

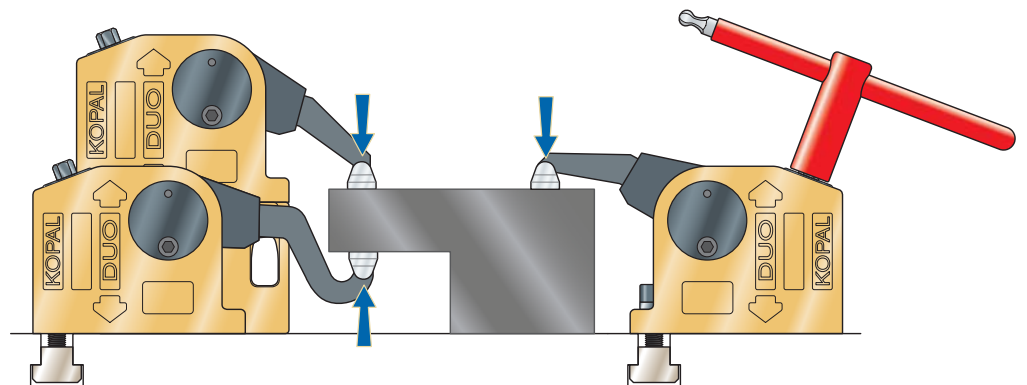
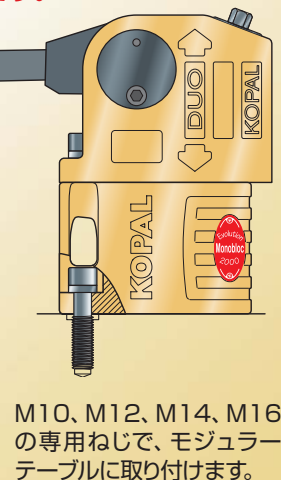
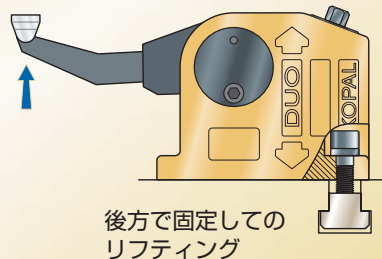
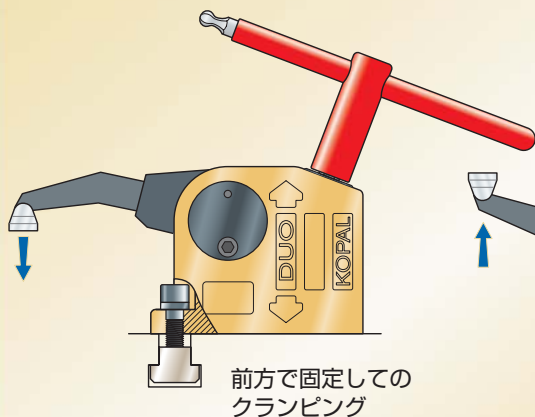

デュオ11000の取り付けねじ

M10締め付けねじ	スロットサイズ	型番	価格
M10×35	12 & 14mm	KM06-080	¥2,500
M10×40	16 & 18mm	KM06-085	¥2,590
M10×45	20 & 22mm	KM06-090	¥2,740

M10タップ穴用締め付けねじ	タップ穴サイズ	型番	価格
M12×40	M12	KM06-065	¥5,400
M14×45	M14	KM06-070	¥5,700
M16×45	M16	KM06-075	¥6,800



※締め付けねじには四角いワッシャーが付いています。

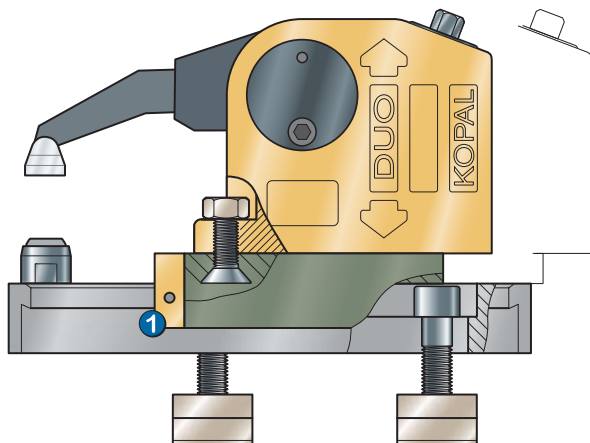
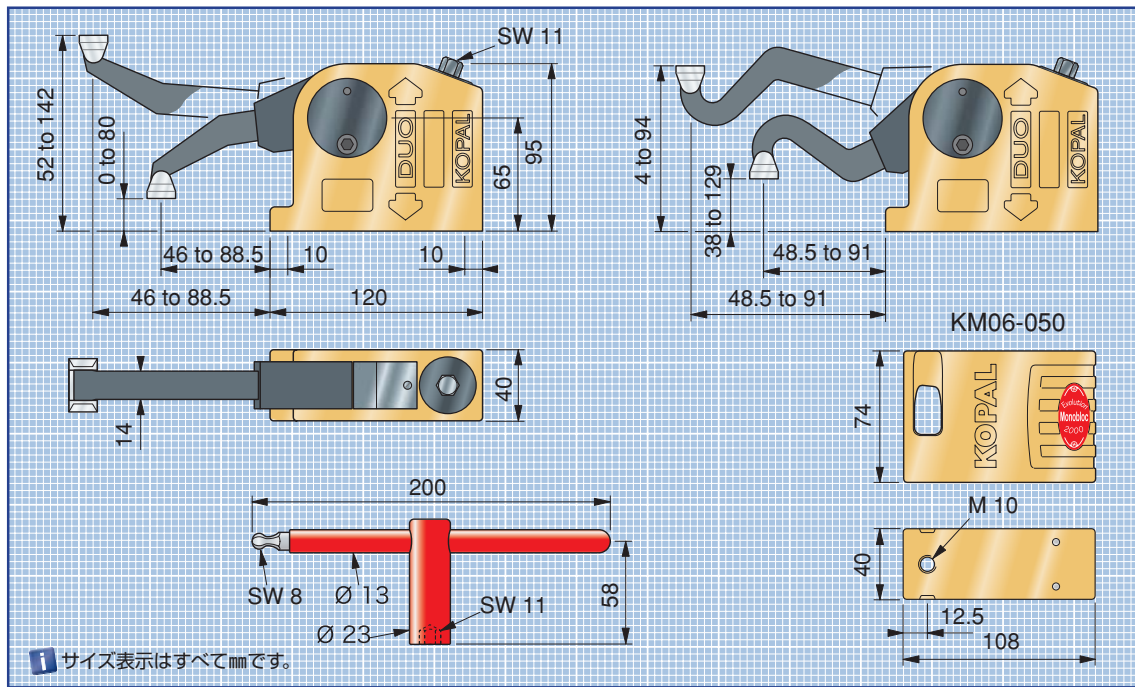

M10 Tナット

スロットサイズ	型番	価格
12mm	KM90-100	¥ 700
14mm	KM90-105	¥1,240
16mm	KM90-110	¥1,860
18mm	KM90-115	¥2,150
20mm	KM90-120	¥3,260
22mm	KM90-125	¥3,420
24mm	KM90-130	¥4,560
28mm	KM90-135	¥5,200



スライディングエレメントを使用して、素早くクランプを引くことができます。

アクセサリ名称	型番	価格
① スライディングエレメント	KM09-456	¥90,000
② 4種類のアルミ製回転シューセット(各1ヶ)	KM06-150	¥15,700

