

# 超硬ソリッド 溝入れミリング

超硬材種 : MT8

油穴付、メートル寸法シャンク  
内径・外径溝入れとも同じ工具

深穴の溝入れに有効です。

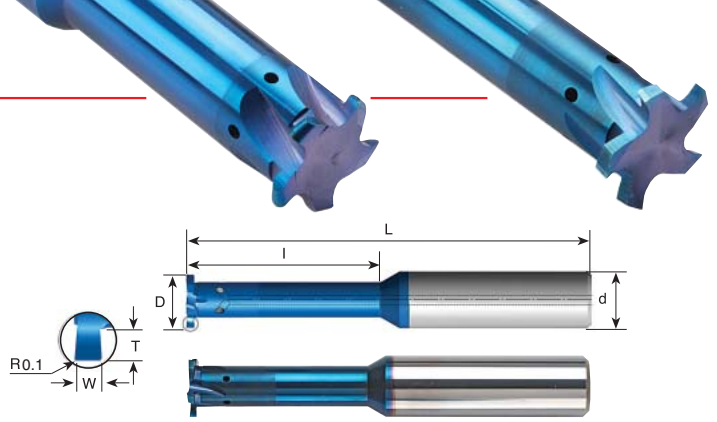

**New Price**

	W ± 0.02	T Max.	最小溝径 mm	型番	d mm	D mm	刃数	l mm	L mm	価格
<b>new</b>	0.50	0.6	$\phi > 4$	*MG0604C4 W05	6	4.0	3	4.2	51	¥27,200
<b>new</b>	1.00	0.6	$\phi > 4$	*MG0604C4 W10	6	4.0	3	4.2	51	¥27,200
	0.80	0.8	$\phi > 6$	MG0606C8 W08	6	6.0	3	8.0	58	¥27,200
<b>new</b>	1.00	1.0	$\phi > 6$	*MG0606C7 W10	6	6.0	3	7.0	58	¥27,200
<b>new</b>	1.50	1.0	$\phi > 6$	*MG0606C7 W15	6	6.0	3	7.0	58	¥27,200
	1.00	1.2	$\phi \geq 7.8$	MG08078D10 W10	8	7.8	4	10.0	64	¥31,800
<b>new</b>	1.50	1.5	$\phi \geq 7.8$	MG08078D15 W15	8	7.8	4	15.0	64	¥31,800
<b>new</b>	2.00	1.5	$\phi \geq 7.8$	MG08078D15 W20	8	7.8	4	15.0	64	¥31,800
	1.20	1.4	$\phi \geq 9.8$	MG10098D20 W12	10	9.8	4	20.0	73	¥43,800
<b>new</b>	1.50	2.0	$\phi \geq 9.8$	MG10098D20 W15	10	9.8	4	20.0	73	¥43,800
<b>new</b>	2.00	2.0	$\phi \geq 9.8$	MG10098D20 W20	10	9.8	4	20.0	73	¥43,800
<b>new</b>	1.50	2.2	$\phi > 12$	MG1212E30 W15	12	12.0	5	30.0	84	¥50,000
<b>new</b>	2.00	2.2	$\phi > 12$	MG1212E30 W20	12	12.0	5	30.0	84	¥50,000
<b>new</b>	3.00	2.2	$\phi > 12$	MG1212E30 W30	12	12.0	5	30.0	84	¥50,000
	1.40	1.8	$\phi > 16$	MG1616E30 W14	16	16.0	5	30.0	101	¥65,700
	1.70	2.0	$\phi > 16$	MG1616E40 W17	16	16.0	5	40.0	101	¥65,700
	1.95	2.2	$\phi > 16$	MG1616E45 W19	16	16.0	5	45.0	101	¥65,700

\*油穴が付いていません。

# フルラジアス溝入れミリング

油穴付、メートル寸法シャンク 超硬材種 : MT8  
内径・外径溝入れとも同じ工具

深穴の溝入れに有効です。

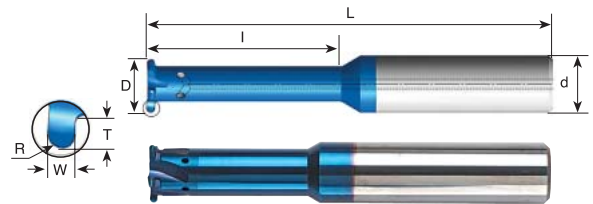

**New Price**

	R	W ± 0.02	T Max.	最小溝径 mm	型番	d mm	D mm	刃数	l mm	L mm	価格
<b>new</b>	0.5	1.00	0.6	$\phi > 4$	*MG0604C4 R05	6	4.0	3	4.2	51	¥27,200
	0.5	1.00	0.8	$\phi > 6$	MG0606C8 R05	6	6.0	3	8.0	58	¥27,200
<b>new</b>	0.75	1.50	1.0	$\phi > 6$	*MG0606C7 R075	6	6.0	3	7.0	58	¥27,200
	0.5	1.00	1.0	$\phi > 8.8$	MG10088D16 R05	10	8.8	4	16.0	73	¥43,800
	0.6	1.20	1.0	$\phi > 10$	MG1010D20 R06	10	10.0	4	20.0	73	¥43,800
<b>new</b>	0.75	1.50	2.0	$\phi > 10$	MG1010D20 R075	10	10.0	4	20.0	73	¥43,800
<b>new</b>	1.00	2.00	2.0	$\phi > 10$	MG1010D20 R10	10	10.0	4	20.0	73	¥43,800
	0.9	1.80	1.4	$\phi > 12$	MG1212D30 R09	12	12.0	4	30.0	84	¥50,000
	1.0	2.00	1.6	$\phi > 16$	MG1616E40 R10	16	16.0	5	40.0	101	¥65,700
	1.5	3.00	2.2	$\phi > 16$	MG1616E40 R15	16	16.0	5	40.0	101	¥65,700

\*油穴が付いていません。

# 溝入れミリング **new**

油穴付、メートル寸法シャンク  
内径・外径溝入れとも同じ工具

深穴の溝入れに有効です。

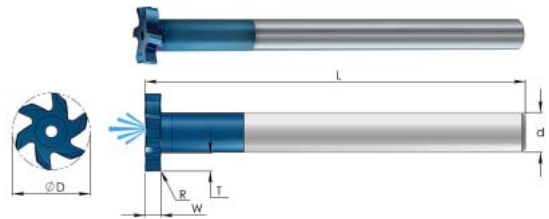

W ± 0.02	R mm	T Max.	最小溝径 mm	型番	d mm	D mm	刃数	L mm	価格
1.5	0.1	4.5	$\phi > 19.5$	MGD 10195 F W15	10	19.4	6	133	¥43,800
2.0	0.1	4.5	$\phi > 19.5$	MGD 10195 F W20	10	19.4	6	133	¥43,800
3.0	0.1	4.5	$\phi > 19.5$	MGD 10195 F W30	10	19.4	6	133	¥43,800
3.5	0.1	4.5	$\phi > 19.5$	MGD 10195 F W35	10	19.4	6	133	¥43,800
4.0	0.1	4.5	$\phi > 19.5$	MGD 10195 F W40	10	19.4	6	133	¥43,800
5.0	0.1	4.5	$\phi > 19.5$	MGD 10195 F W50	10	19.4	6	133	¥43,800

## カーメックス超硬材種 : MT8

サブミクロンの超微粒子超硬 (ISO K10-K20) に、先進的PVDの三層コーティングを施しています。耐熱性に優れ、高速・高送りから通常の切削で滑らかな加工を実現しています。すべての材質に適合する万能材種。