

# ウォーターミルズ® 3枚刃不等分割 新世代型カウンターシンク

ウォーターミルズ®新世代型不等分割ピッチカウンターシンクは、切削時の共振によるビビリを防ぎ、より滑らかな面取りができます。

新世代のZRNプラチナコーティングです。

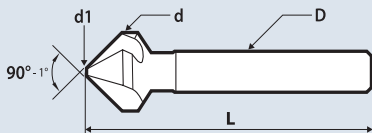

## 90° <sup>5%</sup> コバルトハイス鋼+ZRNプラチナコーティング

d z9	d1 maxi	D h9	L ±1	5%コバルトハイス鋼+ZRNコーティング	
				型番	価格
4.3	1.3	4	40	WMX043S4L40	¥ 4,190
6.3	1.5	5	45	WMX063S5L45	¥ 4,420
8.3	2.0	6	50	WMX083S6L50	¥ 4,700
10.4	2.5	6	50	WMX104S6L50	¥ 5,400
12.4	2.8	8	56	WMX124S8L56	¥ 6,250
16.5	3.2	10	60	WMX165S10L60	¥ 7,390
20.5	3.5	10	63	WMX205S10L63	¥ 9,520
25.0	3.8	10	67	WMX250S10L67	¥ 11,500
31.0	4.2	12	71	WMX310S12L71	¥ 15,500
ウォーターミルズ®カウンターシンクセット5本組 (コバルトハイス鋼+ZRN) 6.3、10.4、16.5、20.5、25.0mm各1本				WMX5SET	¥ 38,200



ウォーターミルズ®カウンターシンクセット  
5本組、5Co+ZRNコーティング  
型番： WMX5SET ¥ 38,200

※   ピンク色の型番表示は、ノガ・ウォーターズ在庫です。

単位：mm

ウォーターミルズ® 3枚刃 カウンターシンク 90° & 60°

ハイス鋼  
5%コバルトハイス鋼

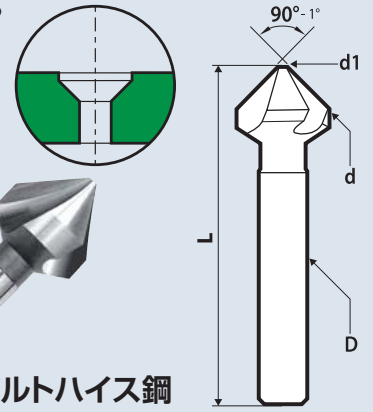

d z9	d1 maxi	D h9	L ±1	ハイス鋼 90°		5%コバルトハイス鋼 90°		5%コバルトハイス鋼 60°		
				型番	価格	型番	価格	L±1	型番	価格
4.3	1.3	4	40	WMC043S4L40	¥ 1,580	WMC5C043S4L40	¥ 1,840			
5.3	1.5	4	40			WMC5C053S4L40	¥ 1,880			
6.0	1.5	5	45			WMC5C060S4L45	¥ 1,960			
6.3	1.5	5	45	WMC063S5L45	¥ 1,680	WMC5C063S5L45	¥ 1,960	47	WMC5C6063S5L47	¥ 2,290
8.0	2.0	6	50			WMC5C080S6L50	¥ 2,180			
8.3	2.0	6	50	WMC083S6L50	¥ 1,820	WMC5C083S6L50	¥ 2,180	52	WMC5C6083S6L52	¥ 2,580
10.0	2.5	6	50			WMC5C100S6L50	¥ 2,580			
10.4	2.5	6	50	WMC104S6L50	¥ 2,150	WMC5C104S6L50	¥ 2,580	53	WMC5C6104S6L53	¥ 2,990
12.0	2.8	8	56			WMC5C120S8L56	¥ 2,840			
12.4	2.8	8	56	WMC124S8L56	¥ 2,320	WMC5C124S8L56	¥ 2,840	60	WMC5C6124S8L60	¥ 3,360
15.0	3.2	10	60			WMC5C150S10L60	¥ 3,400			
16.5	3.2	10	60	WMC165S10L60	¥ 2,850	WMC5C165S10L60	¥ 3,520	65	WMC5C6165S10L65	¥ 4,180
20.5	3.5	10	63	WMC205S10L63	¥ 3,840	WMC5C205S10L63	¥ 4,680	69	WMC5C6205S10L69	¥ 5,490
25.0	3.8	10	67	WMC250S10L67	¥ 4,920	WMC5C250S10L67	¥ 5,990	75	WMC5C6250S10L75	¥ 6,990
31.0	4.2	12	71	WMC310S12L71	¥ 7,460	WMC5C310S12L71	¥ 8,860	81	WMC5C6310S10L81	¥10,300
※ 34.0	4.5	16	103			WMC5C340S16L103	¥12,800			
※ 37.0	4.5	16	118			WMC5C370S16L118	¥13,900			
※ 40.0	4.5	16	118			WMC5C400S16L118	¥16,400			
※ 45.0	4.5	12	116			WMC5C450S12L116	¥21,400			
※ 50.0	5.0	16	126			WMC5C500S16L126	¥22,900			

※シャンクの三面が平面仕上げになっています。



単位：mm

ウォーターミルズ® 3枚刃 カウンターシンク 90°

ハイス鋼+TiNコーティング  
5%コバルトハイス鋼+TiNコーティング



d z9	d1 maxi	D h9	L ±1	ハイス鋼+TiNコーティング		5%コバルトハイス鋼+TiNコーティング	
				型番	価格	型番	価格
4.3	1.3	4	40	WMCTN043S4L40	¥ 2,680	WMC5TN043S4L40	¥ 2,890
6.3	1.5	5	45	WMCTN063S5L45	¥ 2,760	WMC5TN063S5L45	¥ 2,990
8.3	2.0	6	50	WMCTN083S6L50	¥ 3,020	WMC5TN083S6L50	¥ 3,360
10.4	2.5	6	50	WMCTN104S6L50	¥ 3,520	WMC5TN104S6L50	¥ 3,880
12.4	2.8	8	56	WMCTN124S8L56	¥ 3,980	WMC5TN124S8L56	¥ 4,390
16.5	3.2	10	60	WMCTN165S10L60	¥ 5,080	WMC5TN165S10L60	¥ 5,590
20.5	3.5	10	63	WMCTN205S10L63	¥ 6,640	WMC5TN205S10L63	¥ 7,250
25.0	3.8	10	67	WMCTN250S10L67	¥ 8,400	WMC5TN250S10L67	¥ 9,120
31.0	4.2	12	71	WMCTN310S12L71	¥ 11,500	WMC5TN310S12L71	¥ 12,400

※ ピンク色の型番表示は、ノガ・ウォーターズ在庫です。

単位：mm

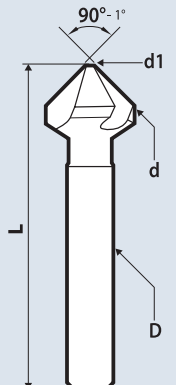

ウォーターミルズ® 3枚刃 カウンターシンク 90°

5%コバルトハイス鋼  
+  
TiAlNコーティング



ウォーターミルズ® カウンターシンクセット  
5本組、5Co+TiAlNコーティング  
型番：WMC5TASET5 ¥ 35,500

ハイス鋼 ロングシャンクタイプ

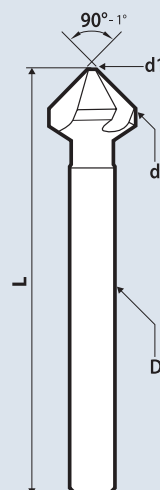

90° コバルトハイス鋼+TiAlN

d z9	d1 maxi	D h9	L ±1	5%コバルトハイス鋼+TiAlNコーティング	
				型番	価格
4.3	1.3	4	40	WMC5TA043S4L40	¥ 3,420
6.3	1.5	5	45	WMC5TA063S5L45	¥ 3,520
8.3	2.0	6	50	WMC5TA083S6L50	¥ 3,960
10.4	2.5	6	50	WMC5TA104S6L50	¥ 4,530
12.4	2.8	8	56	WMC5TA124S8L56	¥ 5,190
16.5	3.2	10	60	WMC5TA165S10L60	¥ 6,650
20.5	3.5	10	63	WMC5TA205S10L63	¥ 8,570
25.0	3.8	10	67	WMC5TA250S10L67	¥ 10,700
31.0	4.2	12	71	WMC5TA310S12L71	¥ 14,300
ウォーターミルズ® カウンターシンク セット5本組(コバルトハイス鋼+ TiAlN)6.3、10.4、16.5、20.5、 25.0mm各1本				WMC5TASET5	¥ 35,500

単位：mm

90° ハイス鋼

d z9	d1 maxi	D h9	L ±1	ハイス鋼 ロングシャンクタイプ	
				型番	価格
6.3	1.5	5	104	WMC063S5L104	¥ 6,120
8.3	2.0	6	105	WMC083S6L105	¥ 6,380
10.4	2.5	6	107	WMC104S6L107	¥ 6,630
12.4	2.8	8	108	WMC124S8L108	¥ 7,150
16.5	3.2	10	111	WMC165S10L111	¥ 7,650
20.5	3.5	10	114	WMC205S10L114	¥ 9,690
25.0	3.8	10	118	WMC250S10L118	¥ 12,800

単位：mm

ウォーターミルズ® 3枚刃 超硬カウンターシンク 90°

超硬 ノンコーティング

超硬 + TiAlNコーティング



90° 超硬ノンコート



90° 超硬 + TiAlN

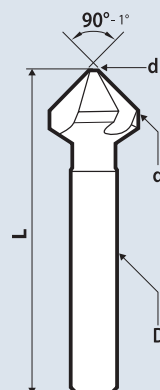
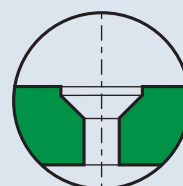

d z9	d1 maxi	D h9	L ±1	超硬ノンコーティング		超硬 + TiAlNコーティング	
				型番	価格	型番	価格
4.3	1.3	4	40	WMCCN043S4L40	¥ 10,500	WMCCTA043S4L40	¥ 11,900
6.3	1.5	5	45	WMCCN063S5L45	¥ 11,500	WMCCTA063S5L45	¥ 13,200
8.3	2.0	6	50	WMCCN083S6L50	¥ 13,200	WMCCTA083S6L50	¥ 14,800
10.4	2.5	6	50	WMCCN104S6L50	¥ 14,400	WMCCTA104S6L50	¥ 16,300
12.4	2.8	8	56	WMCCN124S8L56	¥ 15,700	WMCCTA124S8L56	¥ 17,900
16.5	3.2	10	60	WMCCN165S10L60	¥ 18,300	WMCCTA165S10L60	¥ 21,300
20.5	3.5	10	63	WMCCN205S10L63	¥ 26,200	WMCCTA205S10L63	¥ 29,900
25.0	3.8	10	67	WMCCN250S10L67	¥ 33,900	WMCCTA250S10L67	¥ 38,500
31.0	4.2	12	71	WMCCN310S12L71	¥ 45,600	WMCCTA310S12L71	¥ 51,000

※ ピンク色の型番表示は、ノガ・ウォーターズ在庫です。

単位：mm

ウォーターミルズ®  
3枚刃 手動カウンターシンク 90°  
ハンドル付



ウォーターミルズ®  
手動カウンターシンク用ハンドル



d (mm)	使用範囲 (mm)	重量 (g)	5%コバルトハイス鋼	
			型番	価格
12.4	3-12.4	60	WMHC3-124	¥3,600
16.5	4-16.5	65	WMHC4-165	¥4,300
20.5	4-20.5	80	WMHC4-205	¥5,600
25.0	5-25.0	95	WMHC5-250	¥6,900
31.0	5-31.0	120	WMHC5-310	¥9,900

適用サイズ (mm)	重量 (g)	型番	価格
φ1-8	150	WMHCHL1-8	¥6,500
φ2-13	260	WMHCHL2-13	¥9,900

※ハンドルの色は赤のものもございます。色の選択ができませんことを、ご了承下さい。

ウォーターミルズ® 手動カウンターシンクセット  
着脱用 3枚刃カウンターシンク刃 90°

コバルトハイス鋼  
1/4"六角  
シャンク付

90°



d	適用ねじ径	L	5%コバルトハイス鋼	
			型番	価格
6.3	M2-M3	50	WMHC063L50	¥2,880
8.3	M4	50	WMHC083L50	¥3,120
10.4	M5	50	WMHC104L50	¥3,380
12.4	M6	50	WMHC124L50	¥3,640
16.5	M8	50	WMHC165L50	¥4,290
20.5	M10	50	WMHC205L50	¥5,460

4本組 セット	φ6.3-12.4 + WMHCHL1-8	WMHCSET063124	¥19,500
	φ10.4-20.5 + WMHCHL1-8	WMHCSET104205	¥23,300

単位：mm

ウォーターミルズ®  
穴付カウンターシンク 90°  
アルミ・非鉄・プラスチック用



90° コバルトハイス鋼



90° コバルトハイス鋼+TiN

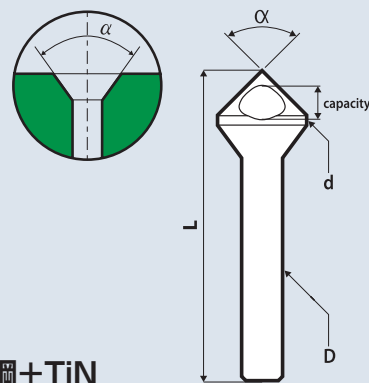

d +0.3	面取り径 最少~最大	D h9	L ±1	5%コバルトハイス鋼		5%コバルトハイス鋼+TiNコーティング	
				型番	価格	型番	価格
10.0	4-9	6	45	WMHTC10S6L45-49	¥2,580	WMHTN10S6L45-49	¥4,320
15.0	6-14	8	55	WMHTC15S8L55	¥3,520	WMHTN15S8L55	¥5,490
20.0	8-18	10	65	WMHTC20S10L65	¥4,660	WMHTN20S10L65	¥7,120
25.0	10-23	12	78	WMHTC25S12L78	¥5,990	WMHTN25S12L78	¥8,960
30.0	12-28	12	87	WMHTC30S12L87	¥8,860	WMHTN30S12L87	¥12,300

※ ピンク色の型番表示は、ノガ・ウォーターズ在庫です。

単位：mm

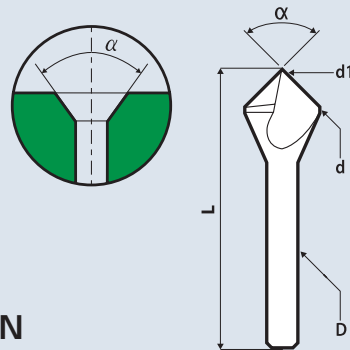
**ウォーターミルズ® 1枚刃 カウンターシンク 90°**  
 ドリル・面取り用 薄板用

d +0.3	d1	D h9	L ±1	5%コバルトハイス鋼		5%コバルトハイス鋼+TiNコーティング	
				型番	価格	型番	価格
10	1	6	45	WMSFC10S6L45	¥ 2,580	WMSFTN10S6L45	¥ 4,320
15	2	8	55	WMSFC15S8L55	¥ 3,520	WMSFTN15S8L55	¥ 5,490
20	2	10	65	WMSFC20S10L65	¥ 4,680	WMSFTN20S10L65	¥ 7,120
25	3	12	78	WMSFC25S12L78	¥ 5,990	WMSFTN25S12L78	¥ 8,960
30	3	12	88	WMSFC30S12L88	¥ 8,860	WMSFTN30S12L88	¥ 12,300